

D704HS™  
D702HS™

**CLARITY**®

## Guía del usuario

El microteléfono expansible para amplificar  
teléfonos de inalámbrico de botón de  
grande DECT6.0 de Clarity®

D702HS is compatible with:

- D702
- D712
- D722

D704HS is compatible with:

- D704
- D714
- D724



**CLARITY**®

Clarity, a Division of Plantronics, Inc.  
6131 Preservation Drive,  
Chattanooga, TN 37416  
Tel: 800-426-3738 Fax: 800-325-8871

E-mail: [claritycs@plantronics.com](mailto:claritycs@plantronics.com)

Website: [www.clarityproducts.com](http://www.clarityproducts.com)

©2011 Clarity, a Division of Plantronics, Inc. All rights reserved.

Clarity, D702HS, D704HS are trademarks or registered  
trademarks of Plantronics, Inc.

Rev.C (12-15)

PRINTED IN CHINA

## **INSTRUCCIONES DE SEGURIDAD IMPORTANTES**

No puede garantizarse la privacidad de las comunicaciones cuando se utilice este teléfono.

**Advertencia:** Para mantener el cumplimiento de las pautas sobre exposición segura a la energía de radiofrecuencia de la FCC, coloque la base a al menos 20 cm de las personas que estén cerca. Este auricular ha sido probado para su uso portátil y cumple con las pautas de exposición a la energía de radiofrecuencia de la FCC, cuando se lo utiliza con los accesorios provistos por Clarity o diseñados para este producto. Es posible que el uso de otros accesorios no garantice el cumplimiento de las pautas mencionadas.

**Advertencia:** Para reducir el riesgo de incendio o lesiones personales, lea y cumpla con las siguientes instrucciones.

1. Lea y comprenda todas las instrucciones.
2. Evite el contacto con líquidos. No coloque la base ni el auricular cerca del agua, por ejemplo, cerca de una bañera, lavabo, fregadero o tina para lavado de ropa, en un sótano húmedo ni cerca de una piscina.
3. Evite el contacto con líquidos. No coloque la base ni el auricular cerca del agua, por ejemplo, cerca de una bañera, lavabo, fregadero o tina para lavado de ropa, en un sótano húmedo ni cerca de una piscina.
4. Evite usar un teléfono (a menos que no sea inalámbrico) durante una tormenta. Puede existir un riesgo remoto de descarga eléctrica de un rayo.
5. No use el teléfono para informar de una pérdida de gas si se encuentra próximo a la fuga.
6. Desenchufe este teléfono del tomacorriente de la pared antes de limpiarlo. No use limpiadores líquidos o en aerosol sobre el teléfono. Use un paño húmedo para limpiarlo.
7. Coloque el teléfono sobre una superficie estable. Si el teléfono se cae puede provocar un daño importante o una lesión.
8. No cubra las ranuras ni las aberturas del teléfono. No lo coloque nunca cerca de un radiador o registro de calefacción, ni sobre ellos. No coloque este teléfono en un lugar empotrado, a menos que tenga una ventilación adecuada.

## INSTRUCCIONES DE SEGURIDAD IMPORTANTES

9. Use este teléfono con el voltaje indicado en la base o en el manual del usuario. Si no está seguro de cuál es el voltaje que tiene en su casa, consulte a su proveedor o compañía eléctrica local.

10. No deje nada apoyado sobre el cable ni ubique este producto en un área donde el cable pueda dañarse con los muebles cercanos o el tránsito de personas.

11. No sobrecargue los tomacorrientes de pared o los alargadores, dado que aumentan el riesgo de incendio o descargas eléctricas.

12. Nunca introduzca objetos por las ranuras del teléfono. Pueden tocar puntos de voltaje peligrosos o hacer cortocircuito en ciertas partes, generando un riesgo de incendio o descarga eléctrica. Nunca derrame líquidos de ningún tipo sobre el teléfono.

13. Para reducir el riesgo de descarga eléctrica, no desarme el teléfono. Abrir o quitar las tapas puede exponerlo a voltajes peligrosos u otros riesgos. Un montaje posterior incorrecto puede ocasionar una descarga eléctrica cuando se vuelva a usar el aparato.

14. Desenchufe este producto del tomacorriente de pared y déVELO al servicio de reparaciones del fabricante cuando se presenten las condiciones siguientes: cuando el cable de alimentación o el enchufe estén pelados o dañados; si se derramó líquido en su interior; si estuvo expuesto al agua o la lluvia; si se cayó o la carcasa se dañó; si muestra un cambio evidente en el funcionamiento; si no funciona normalmente al seguir las instrucciones correspondientes. Ajuste únicamente los controles que estén contemplados en las instrucciones operativas. Un ajuste inadecuado puede complicar el trabajo del técnico calificado para conseguir que el aparato funcione de forma normal; si el teléfono no funciona del modo habitual al seguir las instrucciones operativas.

15. Este producto debe funcionar sólo con el tipo de alimentación eléctrica indicada en la etiqueta de la marca. Si no está seguro del tipo de alimentación eléctrica que tiene en su casa, consulte a su compañía eléctrica local.

16. No intente abrir el adaptador de CA. Contiene voltajes potencialmente peligrosos y no tiene partes utilizables.

17. No siga utilizando el producto y contacte con Clarity si se recalienta, tiene un cable o enchufe dañados, se cayó o dañó, o estuvo en contacto con líquidos.

18. Use solamente el adaptador de CA provisto con el producto o un repuesto provisto por Clarity.

## INSTRUCCIONES DE SEGURIDAD IMPORTANTES

19. Este teléfono amplifica los sonidos. Para evitar daños auditivos, se debe informar a todos los usuarios del teléfono de la capacidad del aparato de generar volúmenes altos; los niños deben usar el teléfono únicamente si los supervisa un adulto.

20. La exposición a niveles de sonido elevados o la presión sonora excesiva pueden provocar daños auditivos temporales o permanentes. Si bien no existe una configuración única de volumen que sea adecuada para todos, siempre debería usar su teléfono con el volumen en niveles moderados y evitar la exposición prolongada a los niveles sonoros elevados. Cuanto más alto sea el volumen, antes puede verse afectada su audición. Si se siente molesto con su audición, debería consultar al médico. Para proteger su audición, debería:

A) Situar el control de volumen en una posición baja y aumentar el volumen gradualmente según sea necesario. Antes de presionar el botón BOOST, reduzca el volumen al nivel más bajo. Use el teléfono en la configuración de volumen más baja posible.

B) Limitar el tiempo que usa el teléfono a niveles de volumen elevados.

21. Si presenta irritación cutánea después de usar este producto, deje de utilizarlo y póngase en contacto con Clarity.

## INFORMACIÓN DE SEGURIDAD SOBRE LA BATERÍA

### Deseche las baterías usadas según las instrucciones.

1. No arroje la batería al fuego porque podría explotar. Verifique los códigos locales para saber si existen instrucciones especiales para desecharlas.
2. No abra ni rompa la batería. El electrolito liberado es corrosivo y puede provocar daños en los ojos y la piel. Puede ser tóxico si se ingiere.
3. Se debe tener cuidado cuando se manipulan las baterías para evitar que se produzca un cortocircuito con materiales conductores, como anillos, brazaletes o llaves. La batería o el material conductor pueden recalentarse y ocasionar quemaduras.
4. Retire las baterías cuando estén descargadas y cuando no vaya a utilizar el equipo durante un período prolongado. Deseche las baterías en conformidad con las leyes ambientales locales.
5. No desarme, caliente, aplaste, deforme ni pinche las baterías.
6. No intente cargar las baterías no recargables.
7. Mantenga las baterías fuera del alcance de los niños.

## CONTENIDO DE EMPAQUETADO/LOCALIZACIÓN

El paquete contiene los siguientes elementos:

- 1 auricular
- 1 base con adaptador de corriente alterna
- 1 clip de la correa
- 2 baterías recargables
- 1 guía del usuario

Su paquete incluye todos los artículos que se muestran a continuación. Si falta algo, póngase en contacto de inmediato con nuestro Departamento de Atención al Cliente.

**NOTA:** GUARDE UNA COPIA DEL COMPROBANTE DE COMPRA.

### Ubicación

Para aprovechar al máximo el área de cobertura y reducir la interferencia, le brindamos algunas pautas para que tenga en cuenta al momento de decidir dónde ubicará la estación base:

- Colóquela en un lugar cómodo, alto y central, sin obstáculos entre el auricular y la unidad base en un entorno cerrado.
- Colóquela lejos de electrodomésticos electrónicos como televisores, hornos de microondas, radios, computadoras personales, dispositivos inalámbricos u otros teléfonos inalámbricos.
- Evite orientar la unidad hacia transmisores de radiofrecuencia, como antenas externas de estaciones celulares de teléfonos móviles.
- Evite conectarla en el mismo circuito que otros electrodomésticos eléctricos principales, a fin de reducir el potencial de interferencia. Trate de conectar el electrodoméstico o la unidad base en otro tomacorriente.

Si la recepción del teléfono no es satisfactoria, cambie de lugar la unidad para conseguir una mejor recepción.

Según las condiciones circundantes y ciertos factores espaciales y estructurales, el alcance puede verse reducido. El alcance adentro suele ser menor que afuera.

## INSTALACIÓN DE SU TELÉFONO

### Conexión de la base

- 1) Conecte el otro extremo del cable de suministro de energía y línea a la entrada de la pared tal como se muestra.
- 2) Siempre utilice los cables que viene en la caja.

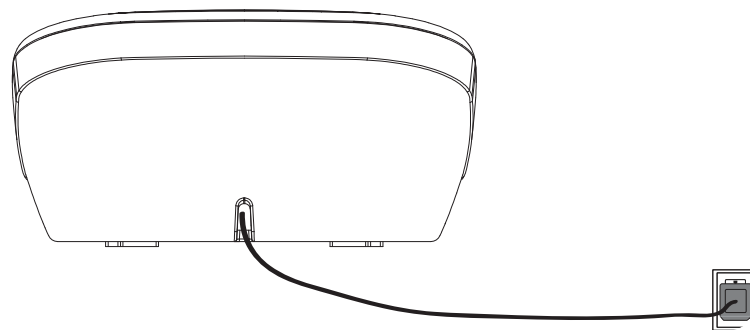

## INSTALACIÓN Y CARGA DE LA BATERÍA

- 1) Saque la tapa del compartimiento de la batería.
- 2) Coloque las dos baterías tal como se indica. Respete la polaridad.
- 3) Coloque de nuevo la tapa del compartimiento de la batería.
- 4) Coloque el auricular en la base y cárguelo durante 16 horas la primera vez. Una señal sonora indica que el auricular está colocado como corresponde en la base o cargador.

### Utilice sólo baterías recargables NiHM.

NOTA: Refiera por favor a las instrucciones de seguridad de la batería en la página 6 para el uso y la disposición apropiados de las baterías.

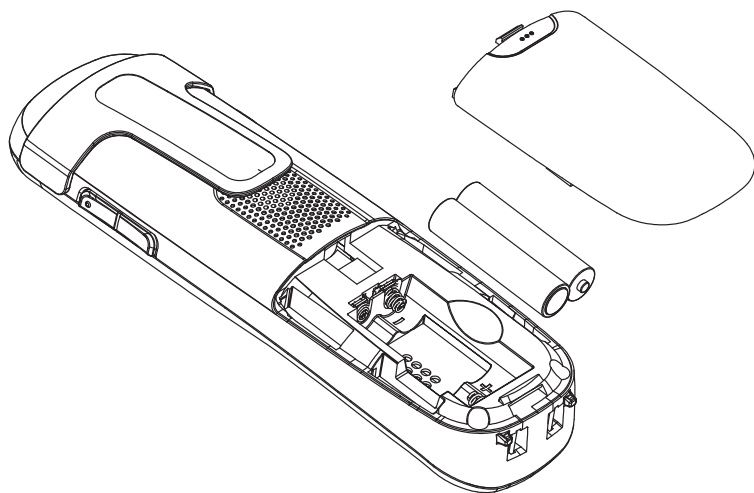

Li ne©oid

## REGISTRAR/ ELIMINAR AURICULARES

Su teléfono admite hasta cinco auriculares inalámbricos. Es necesario registrar el auricular con la base del teléfono antes de utilizarlo. Debe registrar cada auricular por separado.

Los auriculares que vienen con la caja de su producto ya están registrados como AURICULAR 1 etc. A los auriculares adicionales se le asignan números en el orden en el que se los registra (AURICULAR 2 a AURICULAR 5).

De manera predeterminada, todos los auriculares adicionales que adquiera mostrarán

- **1.Pulse FIND en base 4 sec**
- y
- **2.Y pulse # en auricular**

El nuevo auricular debe cargarse sin interrupción durante al menos 30 minutos antes de registrarlo en la base del teléfono.

### Registro del auricular

1. En el modo de espera, presione <MENU / SELECT> y <ARRIBA / ABAJO> para seleccionar **Registro**.
2. Presione <MENU / SELECT>; la pantalla mostrará
  - **1.Pulse FIND en base 4 sec**
  - y
  - **2.Y pulse # en auricular**
3. Mantenga presionado <FIND> en la base del teléfono durante unos cuatro segundos.
4. Presione # en el auricular. La pantalla mostrará el mensaje **Registrando... Favor esperar.**

Cuando el auricular se registre con éxito, se mostrarán en pantalla los mensajes **Auricular registrado** y **AURICULAR X**, donde X es el número de auricular (1 a 5).

## REGISTRAR/ ELIMINAR AURICULARES

Si el registro no es exitoso, la pantalla del auricular muestra **Registro falló**. Comience de nuevo desde el paso 1 precedente.

**Nota:** No se puede registrar un auricular si cualquier otro está en uso. Para registrar un auricular adicional, siga el procedimiento desde el paso 3 anterior.

### Cancelación de registro de todos los auriculares

Usted puede borrar auriculares. Es posible que necesite borrar los auriculares si:

Tiene cinco auriculares registrados y necesita reemplazar uno..

- O -

Desea cambiar el número de auricular designado de sus auriculares registrados.

Primero debe borrar todos los auriculares y luego registrar cada uno que desee usar de nuevo, de a uno por vez.

Si la base de su unidad principal es representada por cualquiera de los dibujos abajo, siga las direcciones debajo de los dibujos:

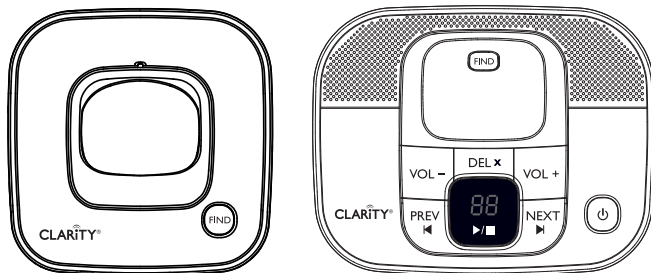

## REGISTRAR/ ELIMINAR AURICULARES

1. Mantenga presionado <FIND> en la base del teléfono durante unos 24 segundos; lance el botón <FIND>.
2. Vuelva a presionar <FIND> de inmediato.
3. Cuando termine, la pantalla del auricular mostrará
  - **1.Pulse FIND en base 4 sec**
  - y
  - **2.Y pulse # en auricular**
4. Para volver a registrar los auriculares en la base del teléfono, siga las instrucciones de la sección *Registro de un auricular*.

**NOTA: No hay visual o las alarmas audibles para indicar la base están bajo modo del registro.**

Si la base de su unidad principal es representada por el dibujo abajo, siga las direcciones debajo de los dibujos:

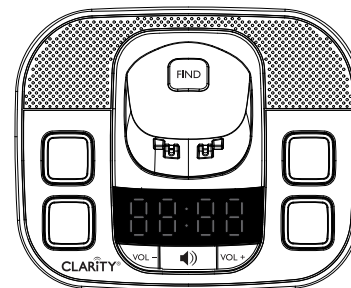

1. Mantenga presionado <FIND> en la base del teléfono durante unos 10 segundos hasta destellar del comienzo de la luz del **ALTAVOZ**; lance el botón <FIND>.
2. Vuelva a presionar <FIND> de inmediato; usted oirá dos tonos

## REGISTRAR/ ELIMINAR AURICULARES

rápidos de la señal sonora.

3. Cuando termine, la pantalla del auricular mostrará
  - **1.Pulse FIND en base 4 sec**
- y
- **2.Y pulse # en auricular**
4. Para volver a registrar los auriculares en la base del teléfono, siga las instrucciones de la sección *Registro de un auricular*.

NOTA: Si el proceso de cancelación de registro fallara, es posible que deba reiniciar el sistema y volver a intentarlo. Para reiniciarlo, desenchufe la energía de la base del teléfono y enchúfela de nuevo.

NOTA:

Si su microteléfono se coloca a una base, usted puede re-la coloca a una diversa base sin deregistering la de la base original. Apenas siga las direcciones en la sección cómo agregar (registro) su microteléfono a la unidad principal (vendida por separado).

## PARA LA INFORMACIÓN ADICIONAL...

...refiera por favor a la guía del usuario incluida con la unidad principal (vendida por separado). Una vez que esté colocado, su microteléfono adicional realice las mismas funciones que su microteléfono principal existente.

Para identificar el número de modelo de su teléfono:

- Dé vuelta a la base de su teléfono al revés; localice coloreado alrededor de etiqueta en su base.
  - Etiqueta orage: D704HS™, hasta 40db del aumento
  - Compatible con:
    - D704;
    - D714;
    - D724.
  - Etiqueta verde: D702HS™, hasta 30db del aumento.
  - Compatible con:
    - D702;
    - D712;
    - D722.

## Gracias...

.... por comprar este teléfono amplificado de Clarity. Esperamos que usted goce el usar de su nuevo sistema.

Si usted tiene cualesquiera preguntas con respecto a la operación de este teléfono, entre en contacto con por favor uno de nuestros representantes/delegados técnico de cliente para la información pronto y útil.

Phone: 800-426-3738

Fax: 800-325-8871

Email: [claritycs@plantronics.com](mailto:claritycs@plantronics.com)

Website: [www.clarityproducts.com](http://www.clarityproducts.com)

## INFORMACIÓN TÉCNICA

### Nivel de amplificación en dB:

- D702HS™ - 30dB
- D704HS™ - 40dB

### Dimensiones

- Auricular: 7" x 2 1/4" x 1 1/2" (H x W x D)
- Base: 2" x 3 3/4" x 3 1/2" (H x W x D)

### Peso

- Auricular: 6.125 oz. (con las baterías)
- Base: 2.75 oz.

### Requerimientos de Alimentación

- Adaptor de CD:  
Input: 100V - 120V  
Output: 6V DC 450 mA
- Batería: 2 X AAA, 600mAh Ni-MH

**Utilice solamente las baterías recargables de NiMH.**

*NOTA: NO MEZCLE LAS BATERÍAS; SUBSTITUYA **AMBAS** BATERÍAS CUANDO ESTÁ NECESITADO.*